

MULTIFLUID



LA TRANSMISSION

DE FORCE

ET DE PUISSANCE

OLEO-PNEUMATIQUE

ET OLEO-DYNAMIQUE

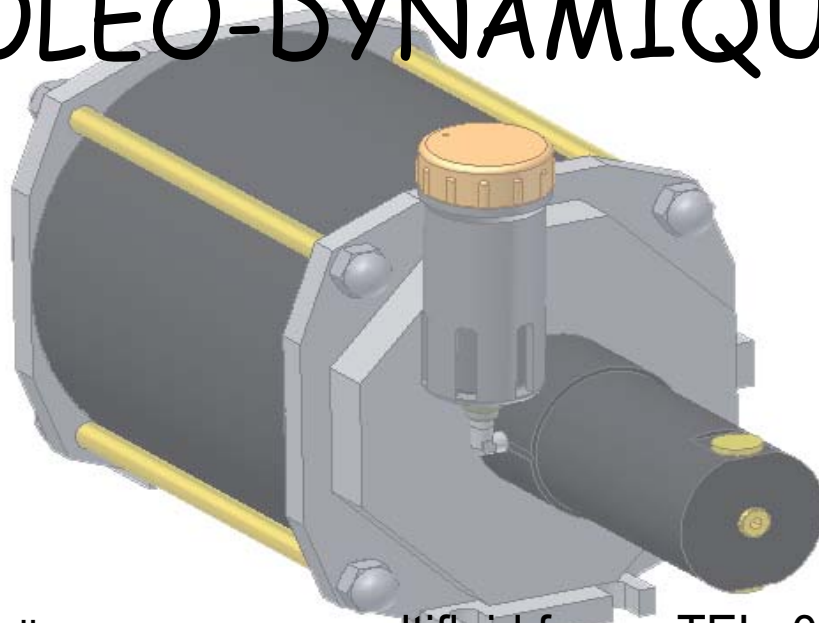
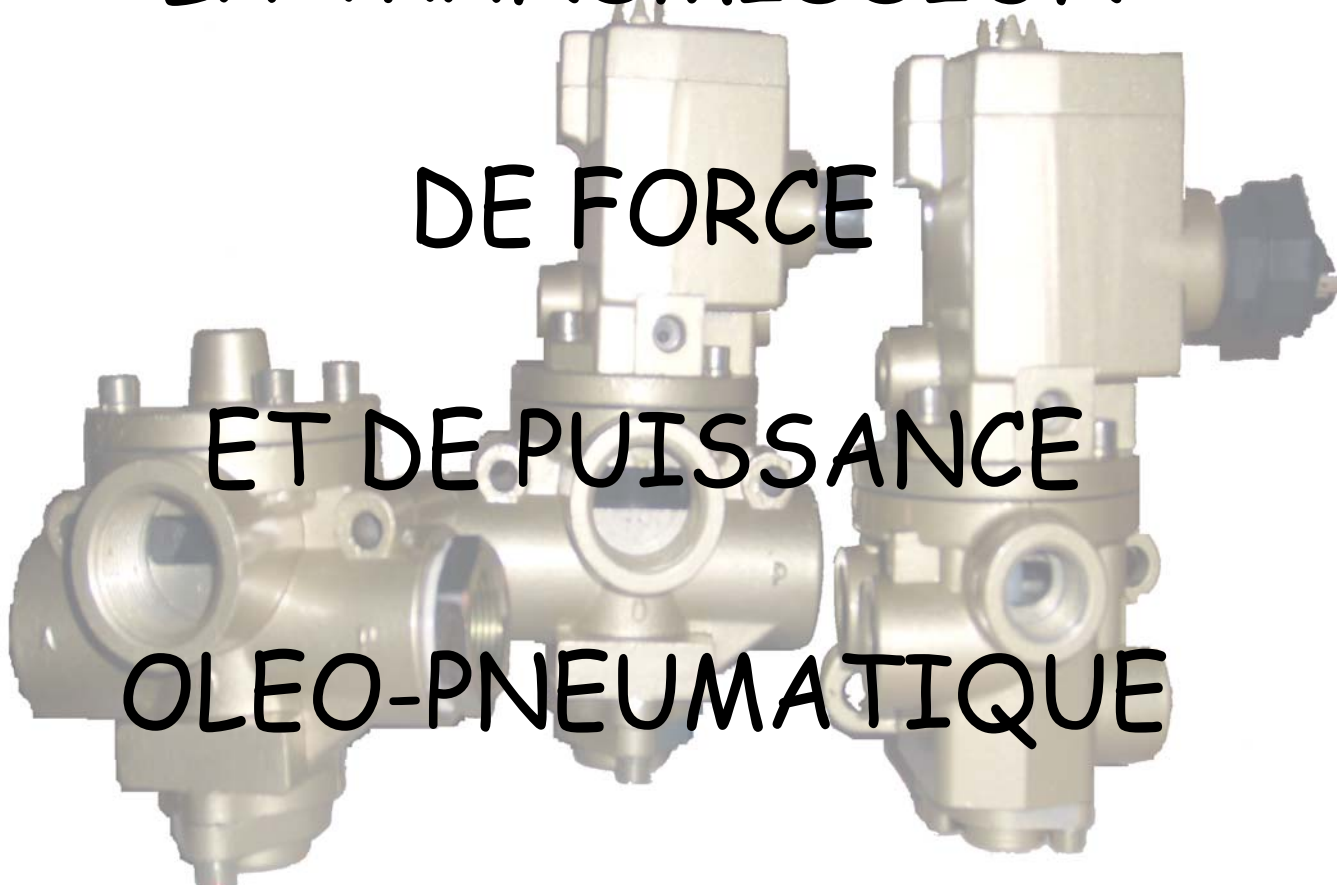

14 Quai Nicolas Rolin
21000 Dijon

www.multifluid.fr
e-mail:info@multifluid.fr

TEL: 09.64.23.60.25
FAX: 03.80.45.14.63

V2

UNITES DE PUISSANCE PNEUMO-HYDRAULIQUE

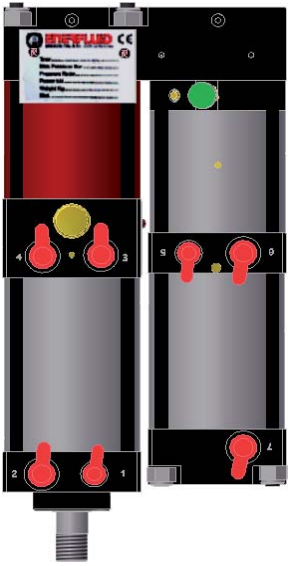

Effort: 1 à 50 tonnes
 Course pneumatique: 32 à 500mm
 Energie: Uniquement pneumatique
 Montage dans toute les positions
 7 formes aux choix



MULTIPLICATEURS AIR/HUILE ET VERINS HYDRAULIQUES



Rapport de multiplication: 1/20 à 1/64
 Pression d'utilisation: 6 ou 8 bars
 Rappel Ressort (RM) ou Pneumatique (RP)
 3 Diamètres (Ø100, Ø160 et Ø200)
 Montage dans toutes les positions

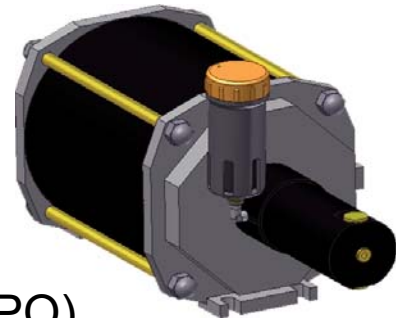

POMPES HYDRAULIQUES AIR/HUILE (PMPO)

Réservoir de 2 litres
 Rapport de multiplication (1/24 ou 1/40)
 Possibilité de monter un bloc de décharge pneumatique
 Possibilité de montage d'une commande 4/2 pour vérin double effet

REGULATEURS HYDRAULIQUES DE VITESSES



Associables aux vérins ISO
 3 Séries (25, 35 et 40)
 Réservoir en ligne ou en parallèle
 Nombreuses fonctions

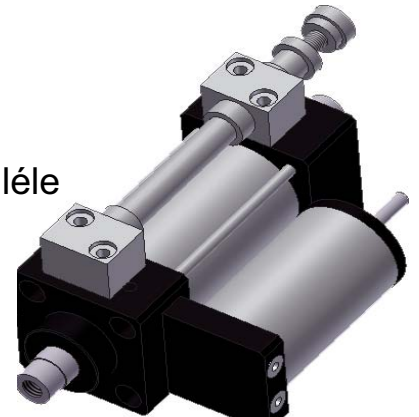

JOINTS TOURNANTS



1 ou 2 voies
Orifices de G1/4 à G1 1/2"
Vitesse de 600 à 2500tr/min
Température maxi: 80°C

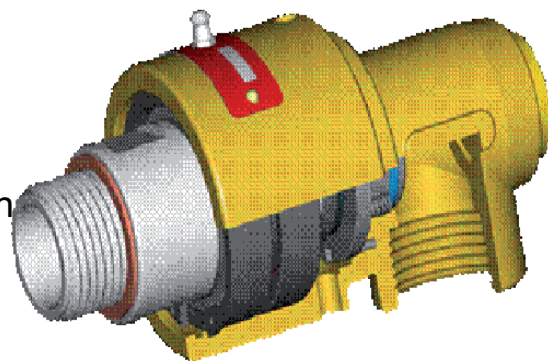

VALVES A CLAPET COMMANDE D'EMBRAYAGES ET FREINS

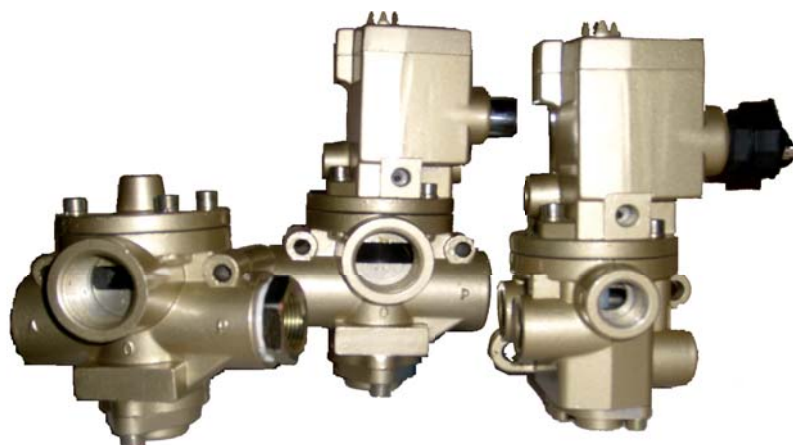

Fonction 2/2, 3/2 et 4/2
Orifice de G1/4" à G 1 1/2"
Haute et basse température
Commande électrique ou pneumatique

CARDANS

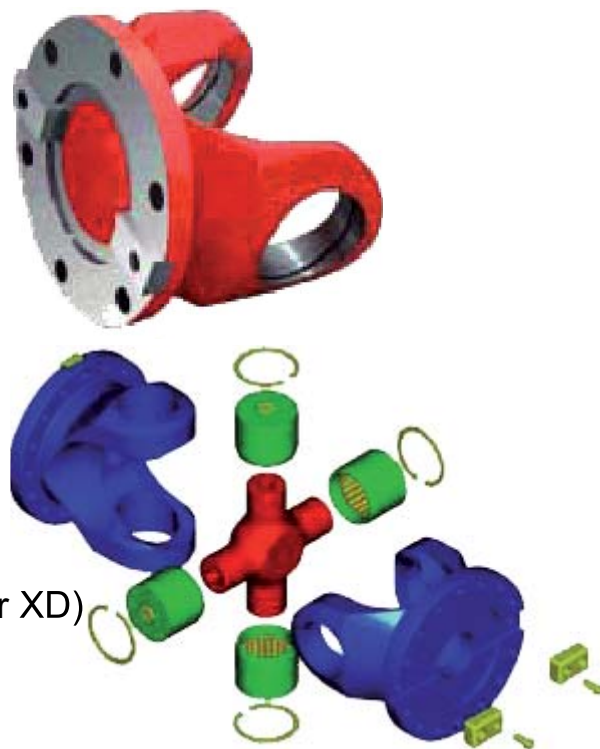
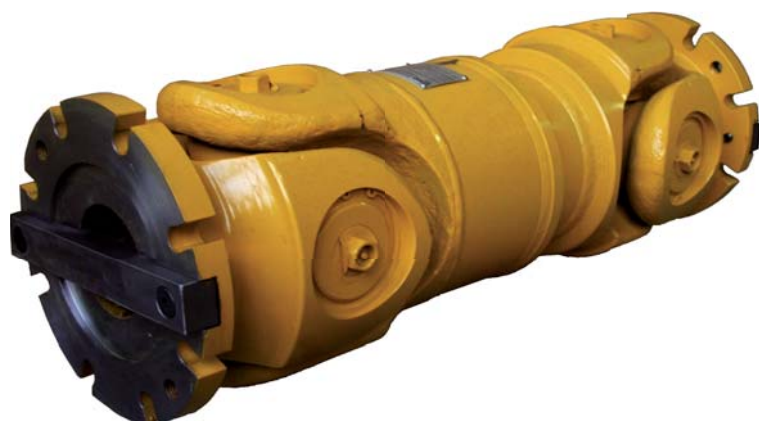

4 Séries (légère XA, moyenne XB, dur XC, extra dur XD)
Plage de couple de 18 à 22000 N/m
Longueur entre flasque de 128 à 3000mm
4 Types d'embouts (BHC, FKC, IFC et HSC)
Modèle avec compensation de longueur
Accessoires d'accouplement

POMPES, DISTRIBUTEURS ET ACCESSOIRES HYDRAULIQUES

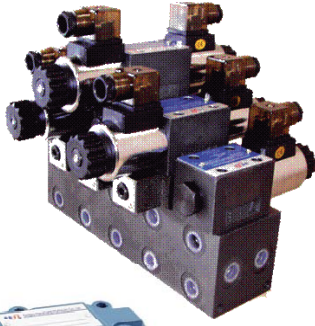

Electro-distributeur hydraulique à tiroir et à clapet
Pression maxi:315 bars
Débit de 60 à 1100 l/min
Taille 6,10,16,25,et 32
Pompes à palettes fixes, variables et à piston
Série V,VQ,PVL,SQP,V10-V20 et VPV
Pompe simple ou double

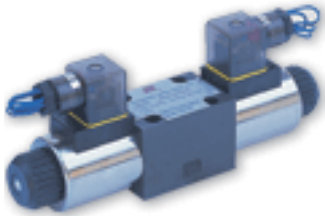

RESSORTS A GAZ



Gamme d'effort: de 5 à 1000N
Courses: jusqu'à 1000mm
Modèles en "poussant" ou "tirant"
Modèle INOX disponible

SURPRESSEURS D'AIR ET POMPES OLEO-PNEUMATIQUES

Surpresseur d'air X2, X3 et X4
Pompes oléo-pneumatique pour huile et eau
Compresseurs pour gaz

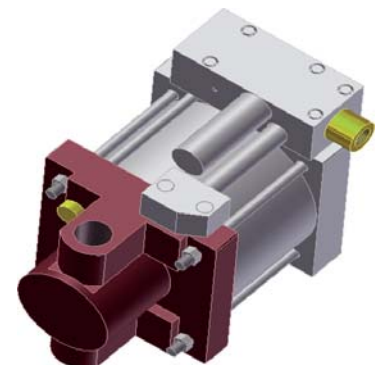
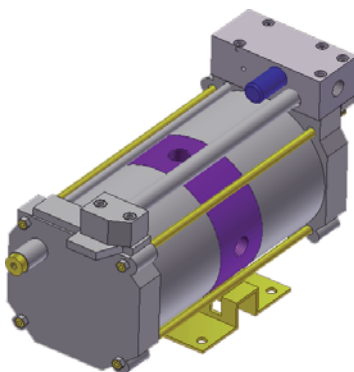

MULTIFLUID